

**Dosificador Automático de Jabón**  
**Automatic Soap Dispenser**  
**Detrás de espejo / Behind the mirror**

**Instrucciones / Instructions**

**Componentes del dosificador**  
**Soap Dispenser components**

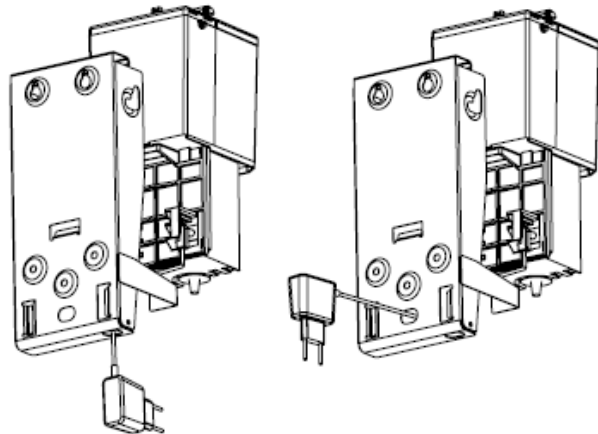
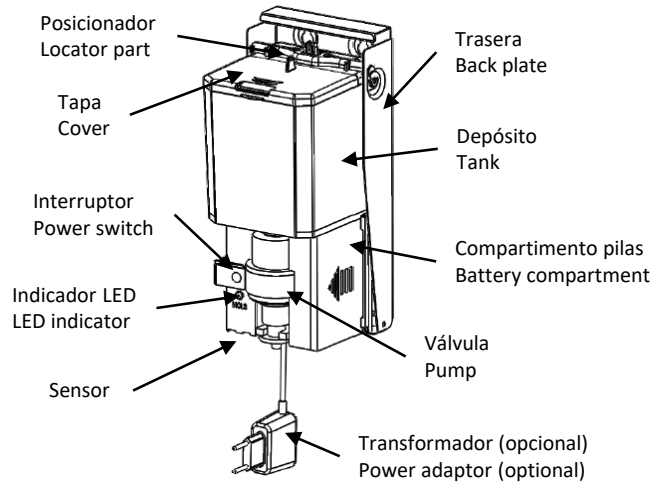

El transformador (opcional) se puede montar por la parte inferior o trasera del product  
*The power adaptor (optional) could be assembled by the lower or back part of the product*

**Instalación / Installation**

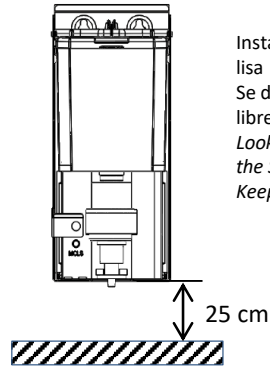

Instale el dosificador en una superficie limpia y lisa  
 Se deben dejar por lo menos 25cm de espacio libre debajo de la unidad  
*Look for a clean and smooth surface to install the Soap Dispenser*  
*Keep at least 25cm of free space below the unit*

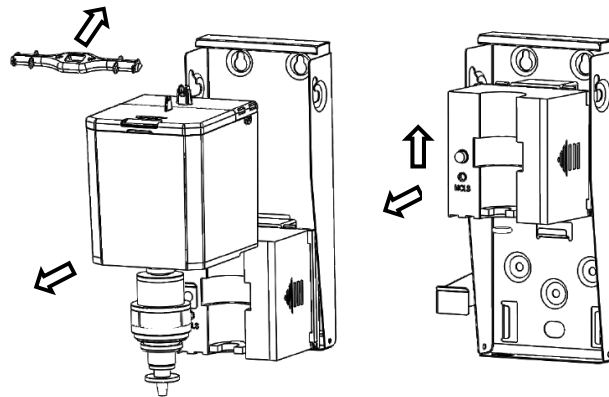

Extraiga el posicionador del depósito y el depósito con válvula  
 Extraiga el mecanismo  
*Remove the soap tank locator and the soap tank with the valve*  
*Remove the mechanism*

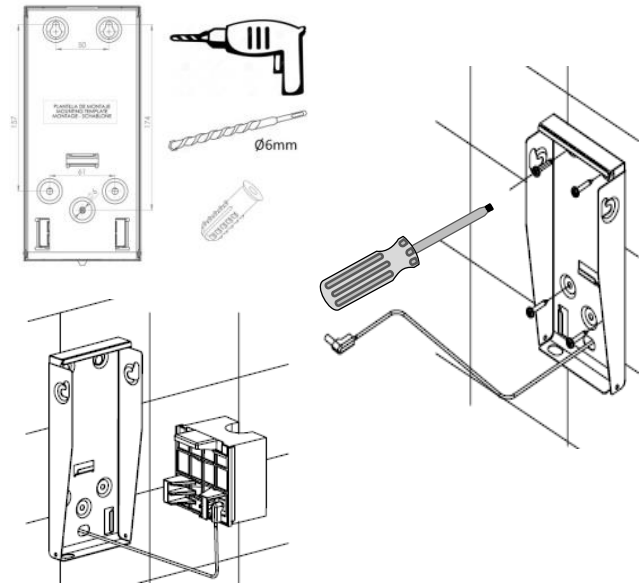

Taladrar la pared usando la plantilla de montaje provista  
 Pase el cable por uno de los dos agujeros provistos a tal efecto, en caso de usar transformador  
 Atornille firmemente la unidad a la pared (tornillería incluida)  
*Drill the wall using the provided mounting template*  
*Route the cable through one of the provided holes if you are using the power adaptor*  
*Firmly screw the unit to the wall (screw bag included)*

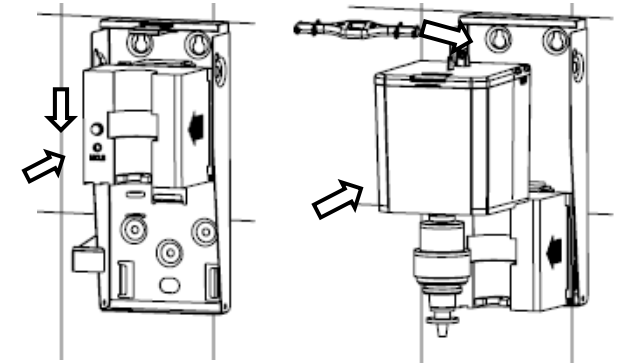

Ensamble de nuevo el mecanismo, el depósito con válvula y el posicionador del depósito  
 El botón frontal debe quedar correctamente pulsado  
*Reassembly the mechanism, the soap tank with the valve and the soap tank locator*  
*The front push button has to be correctly pushed*

## Instrucciones de funcionamiento Operating instructions

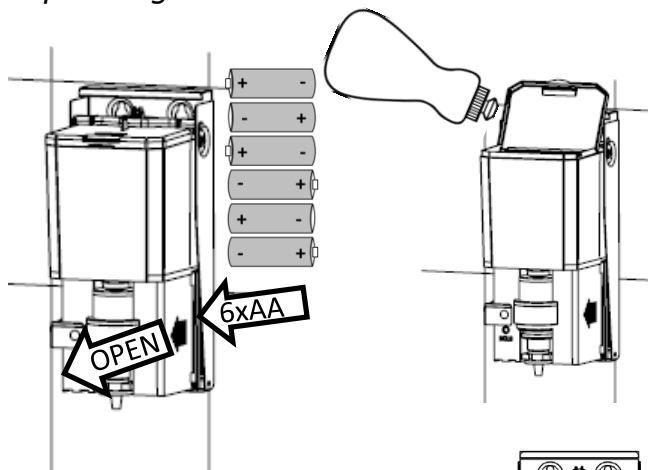

Quite la tapa de las baterías e instale 6 pilas alcalinas 1.5V AA/LR6, teniendo en cuenta la polaridad correcta. El LED parpadeará 3 veces  
En caso de usar transformador no es necesario instalar las baterías  
*Remove the battery cover and install 6 Alkaline 1.5V AA/LR6 batteries, paying attention to the correct polarity. The LED will blink 3 times*  
If you are using the power adapter it is not necessary to install the batteries

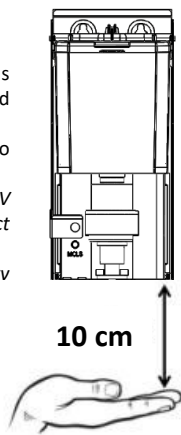

Abra la tapa del depósito y rellene con jabón  
*Open the soap tank cover and fill with soap.*

Poner la mano bajo la unidad. El LED azul parpadeará y el jabón será dispensado  
*Place the hand below the unit. The blue LED blinks and the soap is dispensed*

Es posible que en un primer uso la válvula requiera ser purgada. Accionar la válvula de forma manual hasta que salga jabón/espuma/spray correctamente  
*On the first use, the valve could need to be primed. Actuate the valve manually till it correctly dispenses soap/foam/spray*

Si el LED rojo parpadea reemplace las baterías  
*If the red LED blinks the batteries must be replaced*

## Recambios / Spare parts

Depósito, válvula, mecanismo y posicionador GEL  
GEL tank, valve, mechanism & locator  
RC9372001SMD

Depósito, válvula, mecanismo y posicionador ESPUMA  
FOAM tank, valve, mechanism & locator  
RC9372002SMD

Depósito, válvula, mecanismo y posicionador SPRAY  
SPRAY tank, valve, mechanism & locator  
RC9372010SMD

Depósito y válvula GEL  
GEL tank and valve  
RC9372037SMD

Depósito y válvula ESPUMA  
FOAM tank and valve  
RC9372038SMD

Depósito y válvula SPRAY  
SPRAY tank and valve  
RC9372039SMD

Mecanismo GEL  
GEL mechanism  
RC9372003SMD

Mecanismo ESPUMA  
FOAM mechanism  
RC9372004SMD

Mecanismo SPRAY  
SPRAY mechanism  
RC9372012SMD

Actuador GEL  
GEL actuator  
RC9372005SMD

Actuador ESPUMA  
FOAM actuator  
RC9372006SMD

Actuador SPRAY  
SPRAY actuator  
RC9372011SMD

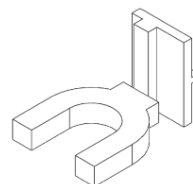
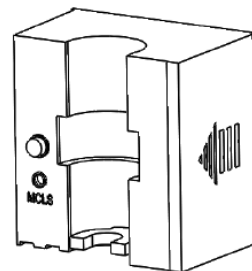
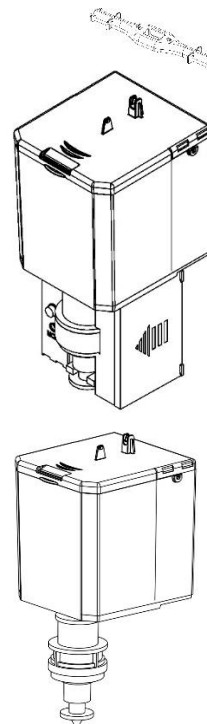

Adaptador de corriente  
Power adapter  
Enchufe tipo C / Plug type C  
(UE, South America, Asia, etc.) - KA0090



Adaptador de corriente  
Power adapter  
Enchufe tipo A / Plug type A  
(USA, Canada, etc.) - KA0090-A



Adaptador de corriente  
Power adapter  
Enchufe tipo G / Plug type G  
(UK, Ireland, Malta, etc.) - KA0090-G



Posicionador  
Locator  
RC9481032SMD

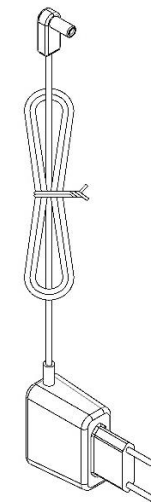
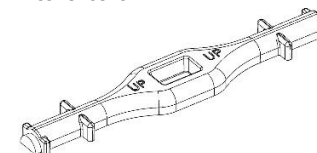

## Especificaciones / Specifications

Material del cuerpo (todas las versiones) <i>Body material (all versions)</i>	Acero inoxidable / Stainless Steel AISI 304
Dimensiones <i>Dimensions</i>	241 x 105 x 117 mm
Capacidad del depósito <i>Soap Tank Capacity</i>	1000 ml
Batería <i>Battery</i>	6 x Alkaline AA/LR6 (1.5V) or 9V power adapter
Temperatura funcionamiento <i>Room Temperature</i>	+5°C - +40°C
Cantidad de jabón dispensada <i>Dispensed soap quantity</i>	1-2 ml (líquido/liquid - gel) 0.6-0.8 ml (espuma/foam) 0.15-0.20 ml (spray)
Viscosidad recomendada (líquido-gel) <i>Suggested viscosity (liquid-gel)</i>	500-2500 cps
Porcentaje máximo de alcohol en jabón <i>Max. Alcohol content in soap</i>	80%
MEDICLINICS, S.A. Industria, 54 E-08025 BARCELONA SPAIN	